

納入仕様書

単位mm

品番	挿入できるケーブル外径		接続できるMSコネクタ		袋ナット		φC	φD (φCより大きい場合)	φd	E	F	φJ	L ₃	重量 (g)
	最大	最小	シェル サイズ	接続できる ASME B1.1	対角距離 φA	二面巾								
E29KD0810	8	4	10SL	9/16-24 UNEF-2B	24.6	22	21.0	-	8.3	44	47	24.5	5.0	
E29KD0812			12S	11/16-24 UNEF-2B			24.3			46				
E29KD0814			14S	3/4-20 UNEF-2B			26.8			47				
E29KD0816			16/16S	7/8-20 UNEF-2B			29.0			46				
E29KD1210	10	8	10SL	9/16-24 UNEF-2B	30.0	27	21.0	-	12.3	46	49	28.8	5.0	
E29KD1212			12S	11/16-24 UNEF-2B			24.3			48				
E29KD1214			14S	3/4-20 UNEF-2B			26.8			49				
E29KD1216			16/16S	7/8-20 UNEF-2B			29.0			48				
E29KD1218	12	8	18	1-20 UNEF-2B	36.0	32	32.7	-	16.3	50	56	40.8	7.5	
E29KD1218			20	1 ¹ / ₈ -18 UNEF-2B			36.5			51				
E29KD1220			22	1 ¹ / ₄ -18 UNEF-2B			40.0			52				
E29KD1222			24	1 ¹ / ₂ -18 UNEF-2B			43.6			56				
E29KD1618	16	12	18	1-20 UNEF-2B	42.0	38	32.7	-	20.1	54	58	40.8	7.5	
E29KD1620			20	1 ¹ / ₈ -18 UNEF-2B			36.5			55				
E29KD1622			22	1 ¹ / ₄ -18 UNEF-2B			40.0			56				
E29KD1624			24	1 ¹ / ₂ -18 UNEF-2B			43.6			60				
E29KD1628	20	16	28	1 ¹ / ₂ -18 UNEF-2B	48.0	44	49.9	-	24.4	60	62	48.3	10.0	
E29KD1632			32	1 ⁷ / ₈ -16 UN-2B			56.3			69				
E29KD2018			18	1-20 UNEF-2B			32.7			54				
E29KD2020			20	1 ¹ / ₈ -18 UNEF-2B			36.5			55				
E29KD2022	24	20	22	1 ¹ / ₄ -18 UNEF-2B	53.5	50	40.0	-	28.4	56	70	57.3	10.0	
E29KD2024			24	1 ¹ / ₂ -18 UNEF-2B			43.6			60				
E29KD2028			28	1 ¹ / ₂ -18 UNEF-2B			49.9			69				
E29KD2032			32	1 ⁷ / ₈ -16 UN-2B			56.3			74				
E29KD2422	28	24	22	1 ¹ / ₄ -18 UNEF-2B	58.9	54	40.0	-	32.4	60	72	57.3	10.0	
E29KD2424			24	1 ¹ / ₈ -18 UNEF-2B			43.6			69				
E29KD2428			28	1 ¹ / ₂ -18 UNEF-2B			49.9			74				
E29KD2432			32	1 ⁷ / ₈ -16 UN-2B			56.3			74				
E29KD2436	32	28	36	2 ¹ / ₈ -16 UN-2B	58.9	54	62.5	-	32.4	69	72	57.3	10.0	
E29KD2824			24	1 ¹ / ₂ -18 UNEF-2B			43.6			49.0				
E29KD2828			28	1 ¹ / ₈ -18 UNEF-2B			49.9			69				
E29KD2832			32	1 ¹ / ₈ -16 UN-2B			56.3			74				
E29KD2836	32	28	36	2 ¹ / ₈ -16 UN-2B	58.9	54	62.3	-	32.4	74	72	57.3	10.0	
E29KD3228			28	1 ¹ / ₂ -18 UNEF-2B			49.9			69				
E29KD3232			32	1 ¹ / ₈ -16 UN-2B			56.3			74				
E29KD3236			36	2 ¹ / ₈ -16 UN-2B			62.3			74				

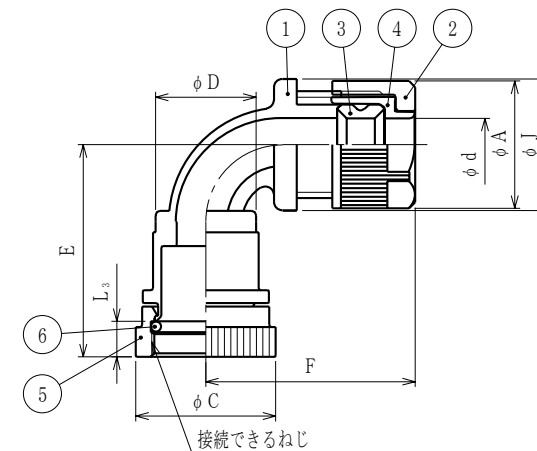

- 注1. ケーブルをバックシェル（又はプラグ）なしのMSコネクタ接続するための、90°形の樹脂製カップリングです。
 注2. 品番は、次のとおりです。

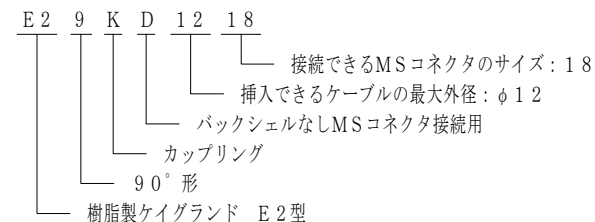

- 注3. 色調はライトグレー色です。

No.	部品名	個数	材質	処 理 ・ 摘 要
6	Oリング	1	NBR	
5	ユニオンナット	1	PA	
4	ワッシャ	1	PA	
3	グラントパッキン	1	NBR	
2	袋ナット	1	PA	
1	本 体	1	PA	

株式会社 三桂製作所 プリカ事業部 SANKEI	品 名	ケイグラント E2型 MSコネクタ（バックシェルなし）接続用 90°形樹脂製シールカップリング	三角法承認	谷 沢	
			訂正回数	審 査 大 谷	
日付	2005.09.27	型 式	E29KD	図 番	4KS1919
			1	設 計	福 本