

プラスチック製パワーゴジラ(Type PKK タイプ用)のフランジパーツの取り付け、取り外し方法について説明します。

品番	対応リンク型式
PKTR22	PKK22※
PKTR32	PKK32※

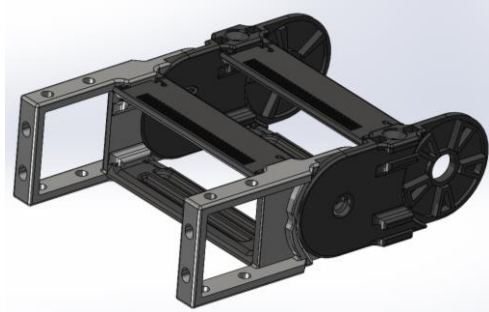

1 部品構成

部品構成（部品名称）は下図の通りです。

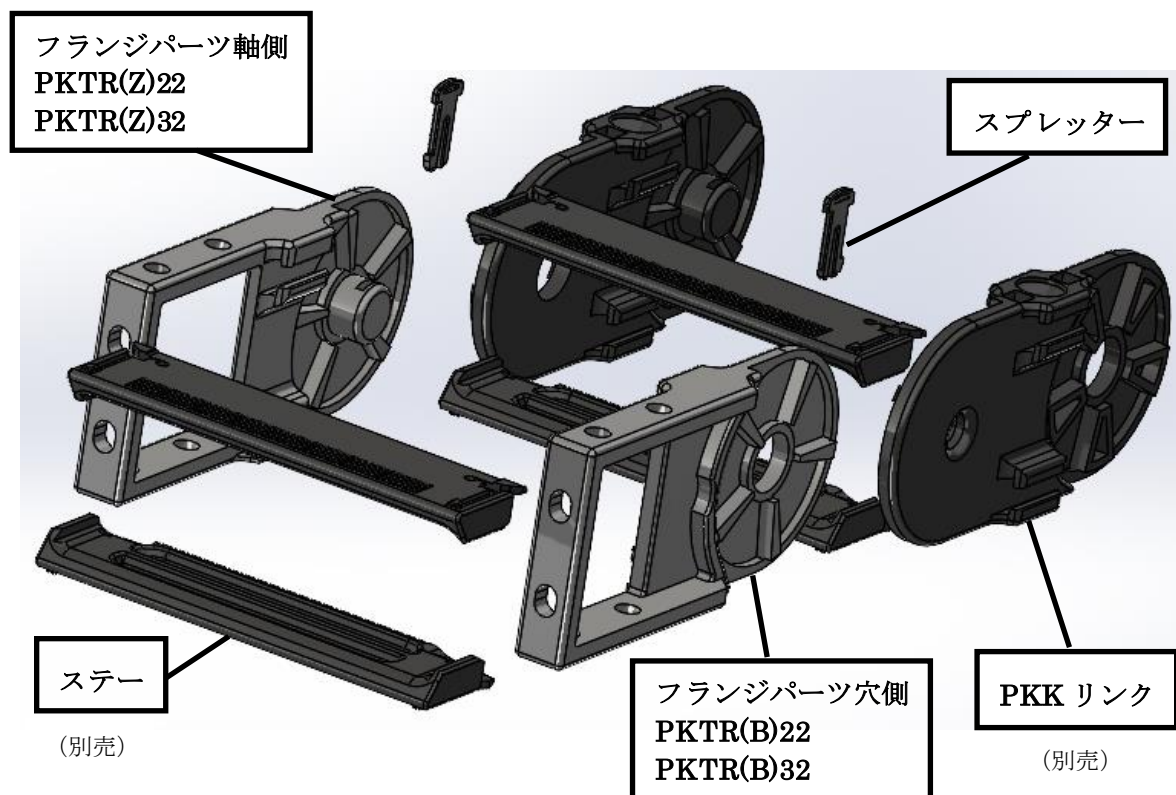

2 フランジパーツの取り付け及び取り外し方法

2.1 フランジパーツの取り付け方法

- ①パワーゴジラ PKK リンクの接続穴とフランジパーツ軸側の接続軸を差し合わせます。

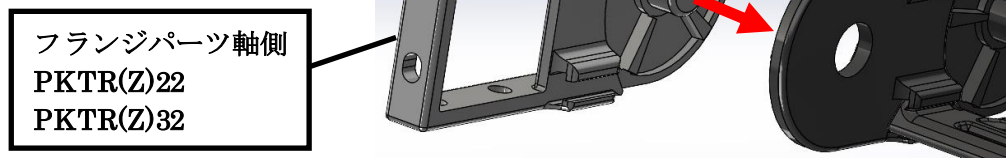

②フランジパーツ軸側はリンクの接続穴に嵌め、スプレッターを図のように差し込みます。

フランジパーツ軸側
PKTR(Z)22
PKTR(Z)32

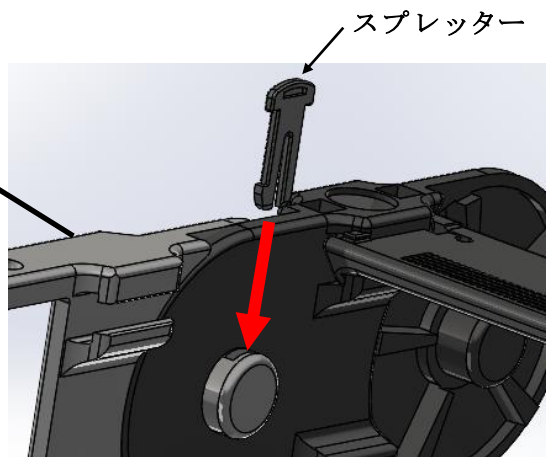

③フランジパーツ穴側はリンクの接続軸に嵌め、スプレッターを図のように差し込みます。

スプレッター

フランジパーツ穴側
PKTR(B)22
PKTR(B)32

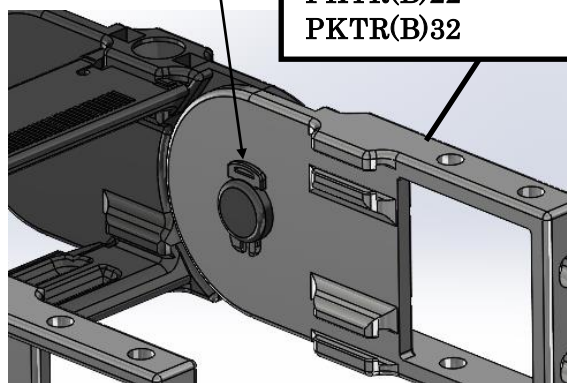

④ステーをストッパー側から矢印の方向にフランジパーツの T 溝部分にはめ込みます。通常は手で挿入できますが、入りが悪い場合はプラスチックハンマー等で軽い衝撃を加えて挿入します。

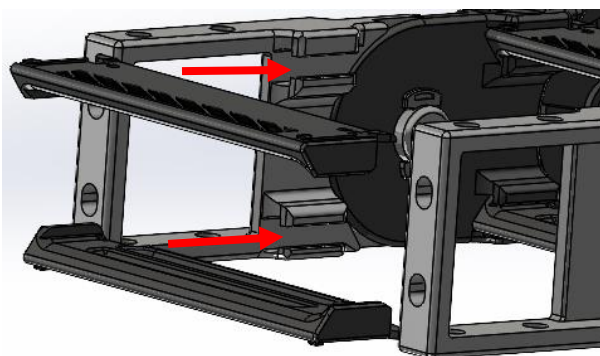

※ステーの組立手順の詳細は「パワーゴジラ **PKK** 組立・解体要領書」を参照下さい。

2.2 フランジパーツの取り外し方法

フランジパーツの取り付け方法と逆の手順で行って下さい。
ステー、リンク（フランジパーツ）の取り外しについては「パワーゴジラ **PKK** 組立・解体要領書」を参照下さい。